

VW T-SUB KIT – USB6 SUBWOOFER MOUNTING BRACKET



EINFÜHRUNG

ETON bedankt sich für den Kauf dieses Produktes. Das ETON VW T-SUB KIT wurde speziell für den VW Transporter T5, T6 und T6.1 designed und entwickelt. Versteckter Einbau eines Downfire Untersitzsubwoofers ETON USB 6 unterhalb des Beifahrersitzes, in der original Sitzwanne. Zur einfachen Verschraubung an den original VW Befestigungspunkten.

Die Verwendung in einem VW T5 / T6 mit Soundsystem ist nicht möglich.

WERKZEUGE & MONTAGE MATERIAL

- Innensechskantschlüssel 5 mm
- Steckschlüssel 13 mm
- Kunststoffhebel-Set
- Schlitzschraubendreher 6 mm
- Torx TX30
- Arbeitshandschuhe
- ggf. Industriekleittband
- Schraubensicherungslack
- Zylinderkopfschraube Innensechskant M6 x 20 mm (4 Stück enthalten)
- Zylinderkopfschraube Innensechskant M6 x 12 mm (4 Stück enthalten)
- Kastennutter M6 (4 Stück im Lieferumfang enthalten)

AUSBAU BEIFAHRERSITZ

ACHTUNG! Schützen Sie sich vor Schnittverletzungen im Vorfeld, beugen Sie diese mit geeigneten Arbeitshandschuhen vor!

Zur Demontage des Beifahrersitzes, schieben Sie diesen zunächst ganz nach vorne Richtung Armaturenbrett. Lösen Sie danach die hinteren zwei 13 mm Sechskantschrauben, diese befinden sich in den Laufschielen. Achten Sie darauf, dass Sie keine Unterlagscheiben verlieren. Schieben Sie danach den Beifahrersitz komplett nach hinten. Danach können Sie die vorderen zwei 13 mm Muttern lösen. Der Beifahrer Sitz ist nun lose und kann von der Konsole gehoben werden. Kippen Sie den Beifahrersitz auf die Fahrerseite, achten Sie dabei auf die angeschlossenen Kabel des Sitzes, diese dürfen nicht unter Spannung sein oder abgeknickt werden! Sie können auch den Beifahrersitz komplett demontieren, lösen Sie dazu die Stecker und Kabel an der Konsole.

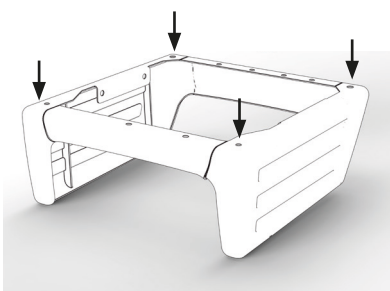

INTRODUCTION

ETON thanks you for purchasing this product. The ETON VW T-SUB KIT was designed and developed especially for the VW Transporter T5, T6 and T6.1. Concealed installation of a Downfire under-seat subwoofer ETON USB 6 underneath the passenger seat, in the original seat pan. For easy screwing to the original VW mounting points.

It is not possible to use in a VW T5 / T6 with sound system.

TOOLS & ASSEMBLY MATERIAL

- Allen key 5 mm
- Socket spanner 13 mm
- Plastic lever set
- Slotted screwdriver 6 mm
- Torx TX30
- Work gloves
- Industrial Velcro tape (if necessary)
- Screw locking lacquer
- Allen screw M6 x 20 mm (4 pieces included)
- Allen screw M6 x 12 mm (4 pieces included)
- Box nut M6 (4 pieces included in delivery)

REMOVAL OF THE PASSENGER SEAT

ATTENTION! Please protect yourself from cuts before hand, so put on suitable protective gloves!

To remove the passenger seat, first push it all the way forward towards the dashboard. Then loosen the two 13 mm hexagon head screws at the rear, which are located in the running rails. Make sure you do not lose any washers. Then push the passenger seat completely backwards. You can loosen now the two 13 mm nuts at the front. The passenger seat is loose now and can be lifted from the console. Tilt the passenger seat to the driver's side, paying attention to the connected cables of the seat, they must not be live or bent! You can also completely remove the passenger seat by loosening the plugs and cables on the console.

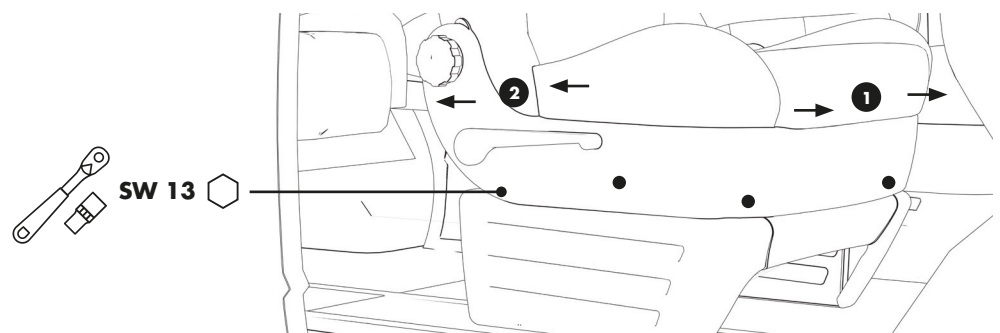

MONTAGE SUB KIT

Entfernen Sie zur leichteren Montage des VW T-SUB KITs die hintere Plastikverkleidung der Sitzkonsole. Diese kann einfach abgehebelt und entfernt werden.

Halten Sie im nächsten Schritt das VW T-SUB KIT in die Konsole und überprüfen Sie die Verschraubungslöcher, sollten bei Ihnen Relaishalterungen bzw. Steuergeräte im Weg sein, versetzen Sie diese. Das VW T-SUB KIT wurde speziell für den VW T5, T6 & T6.1 ohne Soundsystem entwickelt und konzipiert. Demontieren Sie alle Steuergeräte und Relais und platzieren Sie diese mit Hilfe von Industrieklettband an den Seiten der Sitzkonsole, achten Sie darauf, dass keine Kabel und Stecker beschädigt, übermäßig geknickt werden.

Nachdem Sie genügend freie Fläche in der Sitzkonsole geschaffen haben, können Sie das VW T-SUB KIT montieren. Schrauben Sie zunächst den ETON USB 6 Subwoofer auf das T-SUB KIT. Hierzu finden Sie 8 vordefinierte Bohrungen vor. Diese ermöglichen ein Verschieben des Subwoofers auf dem Halter selbst. Ermitteln Sie zunächst die richtige Position des Subwoofers auf dem Halter, sollten bei Ihnen Steuergeräte oder Relais im Weg sein, so können Sie eine der beiden Verschraubungspositionen auswählen, die besser für Ihr Fahrzeug passend ist. Verschrauben Sie den USB 6 Subwoofer mit dem Halter, wir empfehlen einen Schraubensicherungslack zu verwenden um eine dauerhafte sichere Verbindung zwischen Subwoofer und Halteklammer zu ermöglichen. Verlegen Sie nun die elektrischen Leitungen wie in der Bedienungsanleitung des USB 6 Subwoofers beschrieben.

Nachdem alle elektrischen Leitungen sachgemäß verlegt wurden, klemmen Sie nun den USB 6 Subwoofer an und schieben Sie die beiliegenden 4 x Kastenmutter M6 über die Bohrungen in der Sitzkonsole. Setzen Sie nun den vormontierten USB 6 Subwoofer mit dem VW T-SUB KIT in die Konsole ein und verschrauben Sie diesen mit den 4 x mitgelieferten Zylinderkopf-Innensechskantschrauben M6 x 20mm. Auch hier empfiehlt es sich einen Tropfen Sicherungslack auf die Schrauben zu geben, um eine dauerhaft feste Verbindung zu gewährleisten.

Achten Sie auf die Position des Halters wie in Bild 1 abgebildet. Die Membranfläche des Subwoofers muss nach vorne zeigen, Richtung Armaturenbrett!



Bild 1

Kontrollieren Sie alle Verschraubungspunkte und stellen Sie sicher, dass keine Kabel eingeklemmt sind. Montieren Sie ggf. abmontierte Kunststoffverkleidungen in umgekehrter Reihenfolge. Danach setzen Sie den Beifahrersitz wieder auf die Konsole und befestigen Sie diesen in umgekehrter Reihenfolge. Beachten Sie hierbei das vom Fahrzeughersteller vorgegebene Anzugsdrehmoment! Kontrollieren Sie alle Verschraubungen.

MOUNTING SUB KIT

For easier mounting of the VW T-SUB KIT remove the rear plastic cover of the seat console. This can easily be levered off and removed.

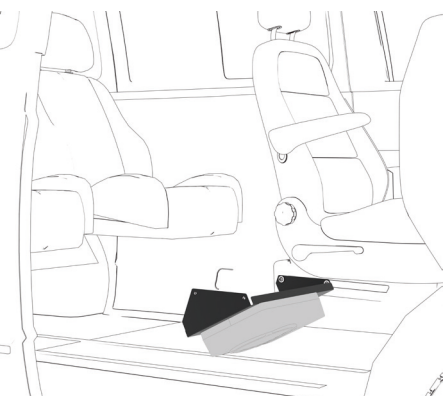
In the next step, hold the VW T-SUB KIT in the console and check the screw holes. If relay holders or control units are in your way, move them. The VW T-SUB KIT was especially developed and designed for the VW T5, T6 & T6.1 without sound system. Disassemble all control units and relays and place them on the sides of the seat console using industrial Velcro tape, taking care not to damage any cables or plugs, or bend them excessively.

After you have created enough free space in the seat console, you can mount the VW T-SUB KIT. First screw the ETON USB 6 subwoofer onto the T-SUB KIT. You will find 8 pre-defined drill holes for this. These allow you to move the subwoofer on the bracket itself. First determine the correct position of the subwoofer on the bracket. If control units or relays are in your way, you can choose one of the two screw positions that is more suitable for your vehicle. Screw the USB 6 subwoofer to the bracket, we recommend using a securing lacquer or spring washers with washers to ensure a permanent secure connection between the subwoofer and the bracket. Now lay the electrical cables as described in the operating instructions for the USB 6 subwoofer.

After all the electrical wiring has been done properly, connect the USB 6 subwoofer and slide the 4 x M6 box nuts provided over the holes in the seat console. Now insert the pre-assembled USB 6 subwoofer with the VW T-SUB KIT into the console and screw it into place using the 4 x M6 x 20 mm hexagon socket head screws supplied. It is also recommended to apply a drop of securing lacquer to the screws to ensure a permanent and firm connection.

Pay attention to the position of the holder as shown in picture 1. The cone surface of the subwoofer must face the front, towards the dashboard!

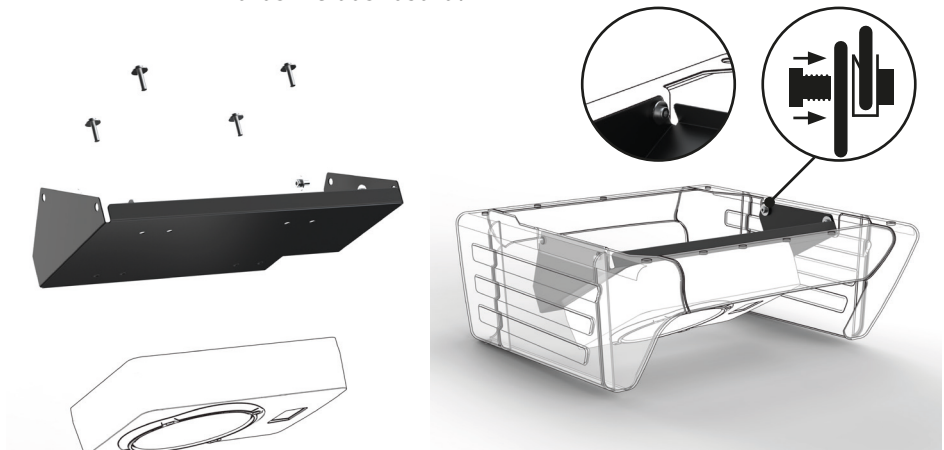

Check all screw connection points and make sure that no cables are trapped. If necessary, dismantle the plastic covers in reverse order. Then put the passenger seat back on the console and fasten it in reverse order. Please observe the tightening torque specified by the vehicle manufacturer! Check all screw connections.



ETON Car-Audio GmbH
Pffaffenweg 21
89231 Neu-Ulm
Germany

www.etongmbh.com

ETON behält sich das Recht vor, die beschriebenen Produkte ohne jegliche Vorankündigung zu verändern oder zu verbessern. Alle Rechte sind vorbehalten. Die auch teilweise Vervielfältigung des vorliegenden Handbuchs ist untersagt.

ETON reserves the right to make modifications or improvements to the products illustrated without notice thereof. All rights belong to the respective owners. Total or partial reproduction of this User's Guide is prohibited.